

DISTRIBUTION D'ÉNERGIES POUR LES ESPACES PUBLICS

BORNES ESCAMOTABLES

ESCAFLUX 63.2

- 2 prises mono 16A ou 1 prise tétra 16A.
- Passe-câbles.
- Tampon inox 250 KN.



p.4

ESCAFLUX 65.3

- 2 prises mono 16A ou 1 prise tétra 16A.
- Passe-câbles.
- Tampon fonte 250 KN.

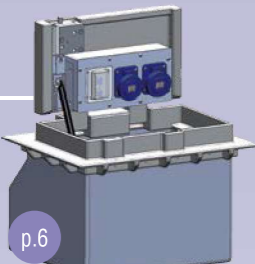

p.6

ESCAFLUX 65.6

- 2 ou 4 sorties d'eau.
- Tampon inox 250 KN.

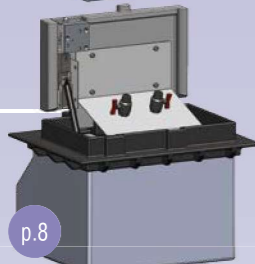

p.8

ESCAFLUX 66.2 66.2 EAU

- Équipement sur mesure jusqu'à 6 prises.
- Faible hauteur.
- Godet en rotomoulage.
- Tampon fonte 250KN.
- Version eau avec 2 raccords rapide

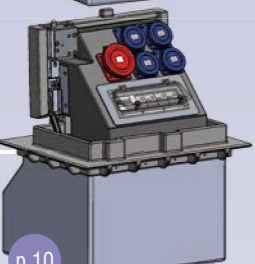

p.10

ESCAFLUX 67.1

- Équipement sur mesure jusqu'à 6 prises. Passe-câbles.
- Tampon tôle inox larmée 400KN OU à remplissage 400KN OU fonte 400KN.

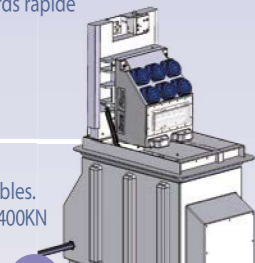

p.12

ESCAFLUX 67.3

- Équipement sur mesure jusqu'à 6 prises + 2 arrivées d'eau.
- Passe-câbles.
- Tampon tôle inox larmée 400KN OU à remplissage 400KN OU fonte 400KN.

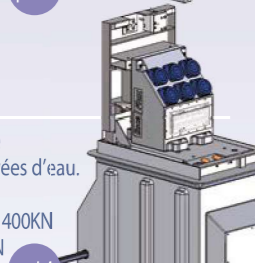

p.14

ESCAFLUX 67.5

- Équipement sur mesure jusqu'à 8 prises + 2 arrivées d'eau.
- Passe-câbles.
- Ouverture motorisée.
- Tampon tôle inox larmée 400KN OU à remplissage 400KN OU fonte 400KN.

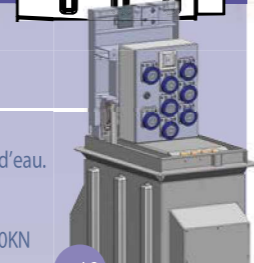

p.16

ESCAFLUX 68.1

- Équipement sur mesure jusqu'à 6 prises. + 2 arrivées d'eau.
- Passe-câbles.
- Cloche de protection contre les montées des eaux. Tampon tôle inox larmée 400KN OU à remplissage 400KN OU fonte 400KN.

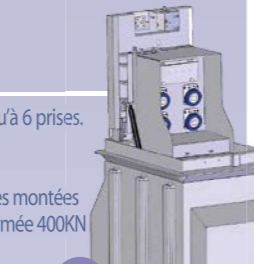

p.18

ESCAFLUX 68.8

- Équipement sur mesure jusqu'à 12 prises. + 2 arrivées d'eau.
- Passe-câbles.
- Cloche de protection contre les montées des eaux. Tampon tôle inox larmée 400KN OU à remplissage 400KN OU fonte 400KN.

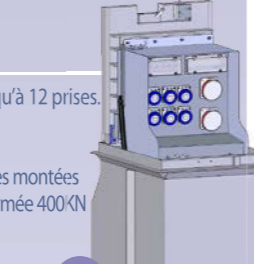

p.20

ESCAFLUX 69.0

- Équipement sur mesure jusqu'à 12 prises + 2 arrivées d'eau.
- Godet en rotomoulage.
- Tampon tôle inox larmée 400KN OU à remplissage 400KN OU fonte 400KN.

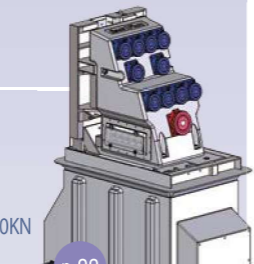

p.22

ESCAFLUX GEA

- Prises tétra 250A / 400 A / 63A.
- Tampon fonte 600 KN.

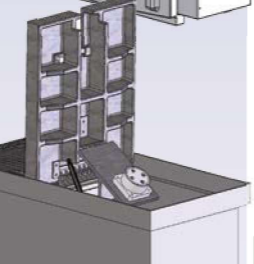

p.24

ESCAMOTAGE
PRISES GROSSE
PUISSANCE

BORNES AMOVIBLES

AMOVIBLE PC-UP ELECTRICITÉ WATER-UP EAU



p.26

- Permet un verrouillage sans outil.
- Logistique simplifiée : chaque pièce s'intègre dans la borne lors de sa mise en place.
- Une manutention à 1 seul opérateur.

BORNES FIXES

CYLINDRE passe-câble

- Hauteur : 120 cm
- Équipement sur mesure
- Inox 3mm peint
- Passe câble

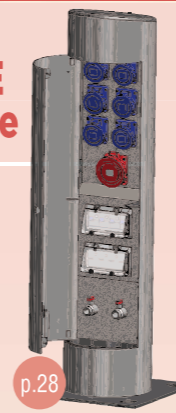

p.28

COLONÉO FAIBLE HAUTEUR

- Hauteur : 191 cm
- Équipement sur mesure
- Passe câble

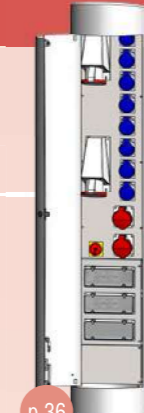

p.36

ONIX

- Hauteur : 95 cm
- Équipement sur mesure
- Tôle inox sans peinture

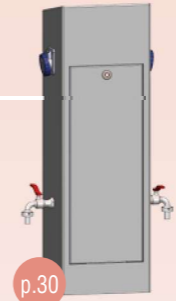

p.30

FLUBOX

- Coffret à encastrer dans un mur, muret, banc,...
- Équipement sur mesure
- Plusieurs formats disponibles



p.38

COLONÉO FAIBLE HAUTEUR

- Hauteur : 91 cm
- Équipement sur mesure
- Passe câble



p.32

GENS DU VOYAGE

GITANE

- Hauteur : 120 cm
- Équipement sur mesure
- Inox 3mm peint

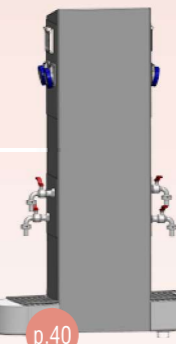

p.40

COLONÉO MÉDIUM

- Hauteur : 121 cm
- Équipement sur mesure
- Passe câble

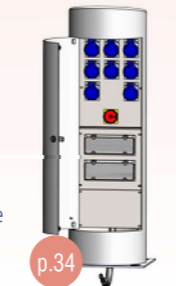

p.34

LOISIRS

CAMPIO

- Hauteur : 91 cm
- Borne en rotomoulage de polyéthylène.



p.42

PORTS ET HALTES FLUVIALES

DOLPHÉA

- Borne inox idéale pour zone portuaire

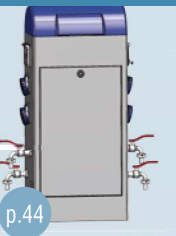

p.44

ORQUÉA

- Borne rotomoulage et inox

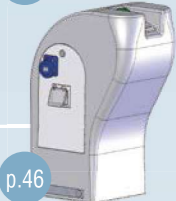

p.46

NÉMO

- Borne en rotomoulage de polyéthylène

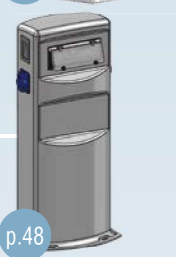

p.48

ONIP

- Hauteur : 95 cm
- Équipement sur mesure
- Tôle inox



p.50

ONIP-MED

- Hauteur : 120 cm
- Équipement sur mesure
- Tôle inox



p.52

GESTION AUTONOME

- Totem TOP et TOP+



p.54

Esca Flux

LA PLUS GRANDE GAMME DU MARCHÉ

ESCAFLUX 65.3

POINTS FORTS



Pentaclef



Modèle économique



Passe-câbles



faible hauteur



Borne escamotable de distribution d'énergie destinée aux espaces publics ou industriels.

- Cadre en fonte.
- Godet en inox de 2mm.
- Caisson réalisé en rotomoulage de 7mm.
- Tampon en fonte épaisseur moyenne 10mm structuré antidérapant.
- Assistance à l'ouverture par vérin gaz.
- Serrure PENTACLEF équipée d'un bague anti-salissures.

Équipement avec prises, 16A mono ou 16A tetra, protégée chacune par un disjoncteur différentiel 30mA sous fenêtre.

Un chauffage autorégulé assure la mise hors condensation des équipements électriques.

Cette borne est particulièrement conseillée pour les zones où il y a un risque à faire des fouilles trop profondes. En effet la hauteur hors tout ne dépasse pas 400mm.

PRINCIPE DE POSE

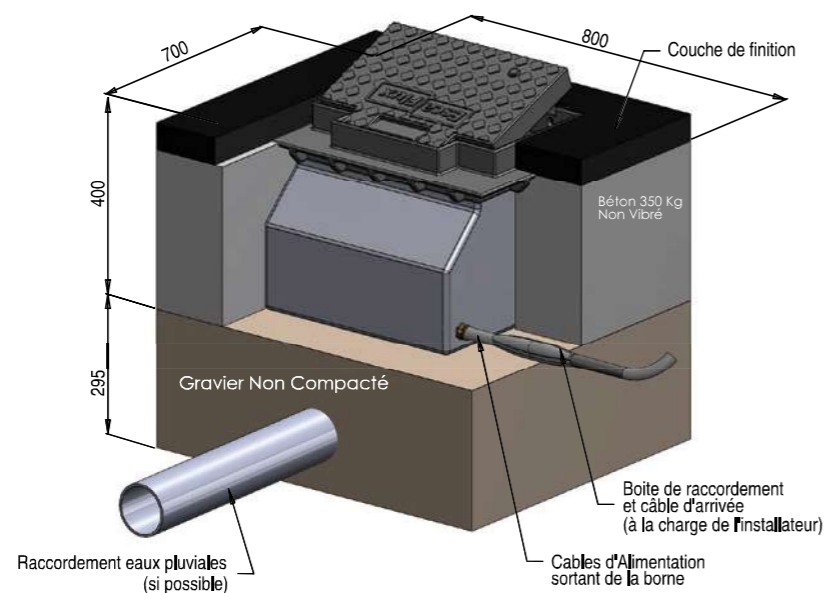

RÉFÉRENCES AUX NORMES

- Câblage selon NFC 15100
- Tampon 250kN
- Mise en place d'un INTERSECTIONNEUR selon NFC 17200



DIMENSIONS

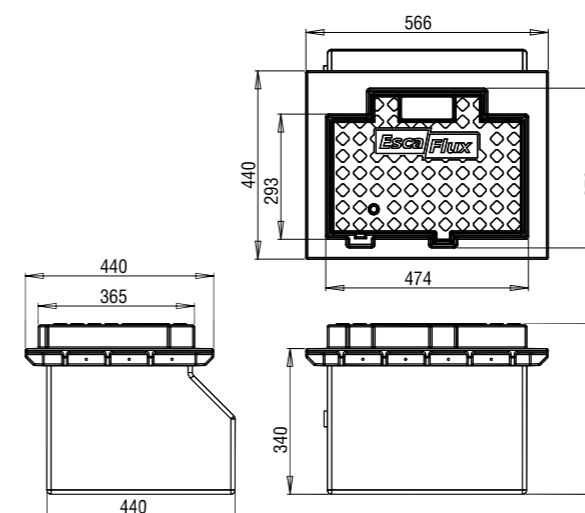

CODES DES CONFIGURATIONS POSSIBLES

ESCAFLUX 65.3
E 65 1100 A  2 PC mono 16A IP67
2 disjoncteurs différentiels mono 30mA

ESCAFLUX 65.3
E 65 1101 A  1 PC tetra 16A IP67
1 disjoncteur différentiel tetra 30mA